



16,3-52m  
TY



6-37,5m



21-91m



12x12m



200t

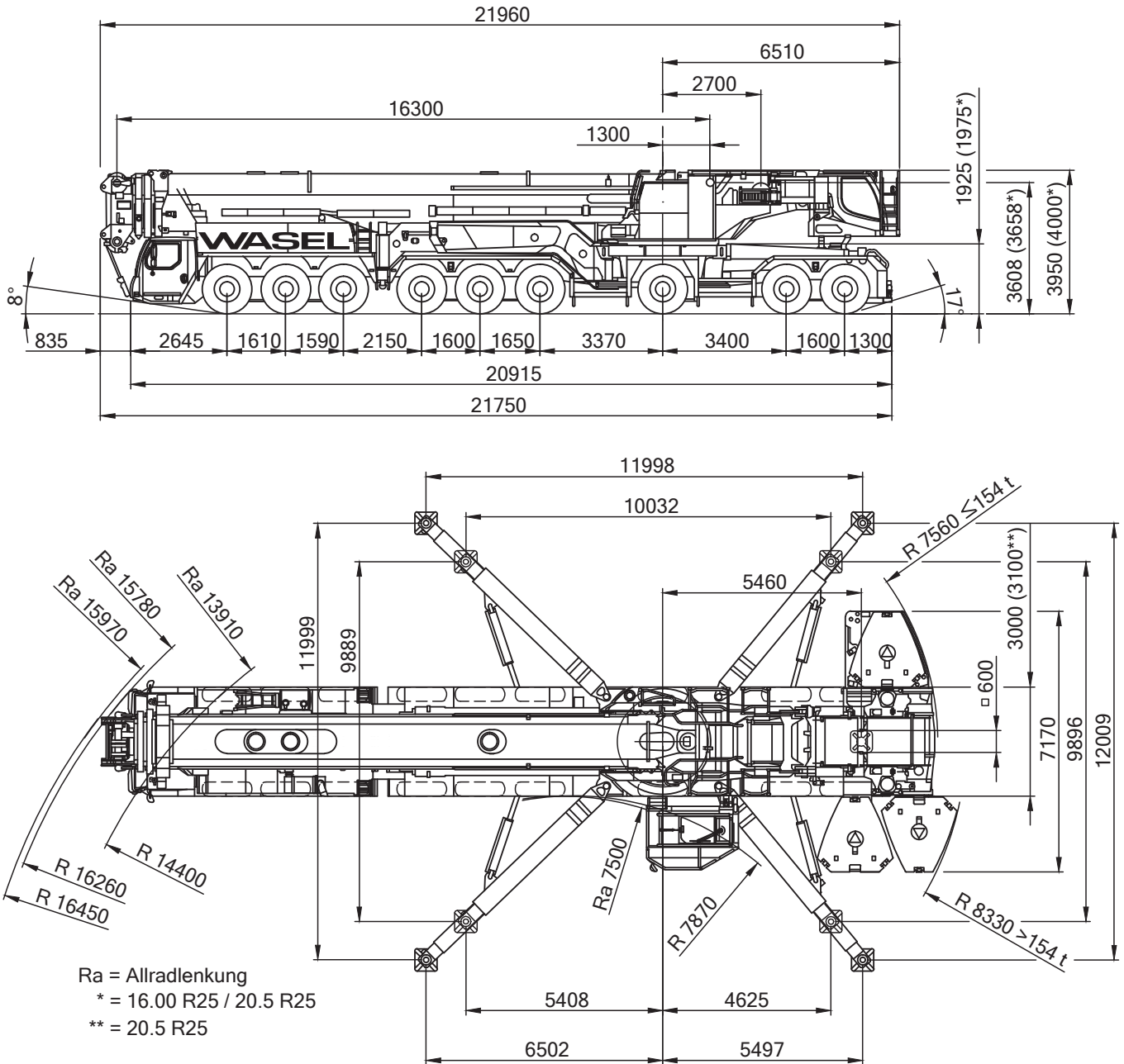

Traglasten für weitere Rüstvarianten auf Anfrage  
(vorgeneigter Hauptausleger, reduzierte Stützbasis, etc.)

## Technische Werte

Haupt- und Spitzenauslegerlänge:		149,10 m
max. Hauptauslegerlänge:		52,00 m
max. Spitzenauslegerlänge (wippbar):		91,00 m
max. Spitzenauslegerlänge (starr):		55,00 m
Hauptauslegersystem		
(Breite x Höhe):		1,78 m x 1,55 m
Spitzenauslegersystem		
(Breite x Höhe der Eckrohre):		2,30 m x 1,71 m
Auslegerfußpunkt über Boden:		3,66 m
Auslegerfußpunkt von Drehkranzmitte:		1,30 m
Gewichte der Hakenflaschen		
bei Tragfähigkeit von	269 t	5300 kg
	237 t	5000 kg
	193 t	4500 kg
	95 t	3200 kg
	42 t	2000 kg
	14 t	700 kg
Tot-Weg der Hakenflasche		
	am Hauptausleger:	ca. 2,30 m
	am Spitzenausleger:	ca. 2,30 m
max. zulässiger Seilzug	Haupthub:	142,0 kN
max. Gegengewicht:		204 t
max. Stützlast (Ausleger über Eck):		ca. 200 t
max. Achslast bei Straßenfahrt:		12 t
Lastverteilungsplatten der Abstützung:		5,00 m x 2,50 m x 0,27 m
		4,00 m x 2,00 m x 0,22 m

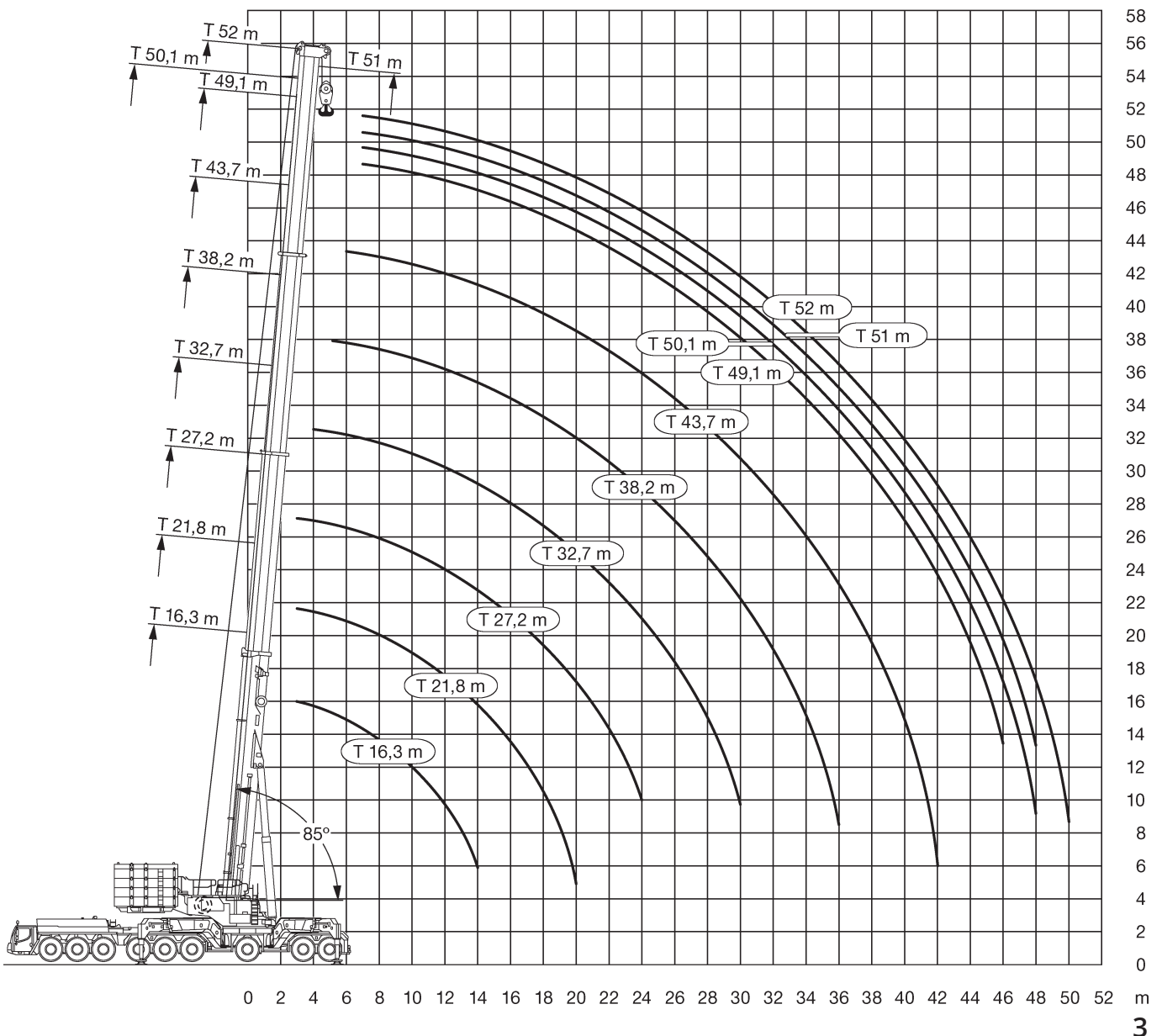



16,3-52m



204t





12x12m



360°



13000

	16,3*	16,3	21,8	27,2	32,7	38,2	43,7	49,1	50,1	51	52	
3	750	268,9	268,9	268,9								3
3,5	416,4	268,9	268,9	268,9								3,5
4	362,2	268,9	268,9	268,9	267,9							4
4,5	331,5	268,9	268,9	268,9	266,4	192,4						4,5
5	312,3	268,9	268,9	266,8	264,9	185,5						5
6	282,3	268,9	268,9	260,9	259,9	170,5	141,1					6
7	257,2	257,2	257	253,7	238,1	156	131,7	111	107,4	100,1	96	7
8	235,8	235,8	235,7	234,9	216	145,5	122,4	104,7	101,7	95,5	90,8	8
9	217,4	217,4	217,3	216	195,4	135,5	114,9	98,5	95,9	90,9	85,6	9
10	201,5	201,5	201,5	194,7	180,9	125,5	108,3	93	90,5	86,4	80,4	10
11	187,7	187,7	187,6	181,4	167,2	117	101,8	88,6	86,3	82,7	76,6	11
12	175,6	175,6	175,5	170,3	153,5	110,3	95,2	84,1	82,1	79,2	73	12
14	155,2	155,2	155,1	148,2	133,8	97	85,5	75,4	73,8	72	65,7	14
16			138,6	131,1	118,6	85,9	76,7	68,9	67,4	65,8	59,6	16
18			125	117,9	104	77,6	68,6	63	61,8	60,6	54,8	18
20			101,9	106,8	94,3	70	63,2	57	56,2	55,4	50,1	20
22				97,8	85,2	63,7	57,8	52,9	52	51	45,9	22
24				90,4	77,7	59,3	52,4	49	48,3	47,5	42,7	24
26					71,5	54,8	48,4	45,1	44,6	44	39,5	26
28					65,9	51,1	45,1	41,4	40,9	40,5	36,4	28
30					61,3	48	41,8	38,7	38,1	37,4	33,5	30
32						45	38,8	36,3	35,8	35,2	31,3	32
34						42,8	36,3	33,9	33,5	33	29,4	34
36						40,9	33,7	31,7	31,2	30,9	27,4	36
38							31,7	30	29,5	29	25,6	38
40							30,3	28,4	28	27,5	24,2	40
42							29,3	26,7	26,4	26,1	22,9	42
44								25,4	25,1	24,6	21,5	44
46								24	23,8	23,5	20,5	46
48									22,7	22,4	19,5	48
50											18,8	50

± 10° nach hinten

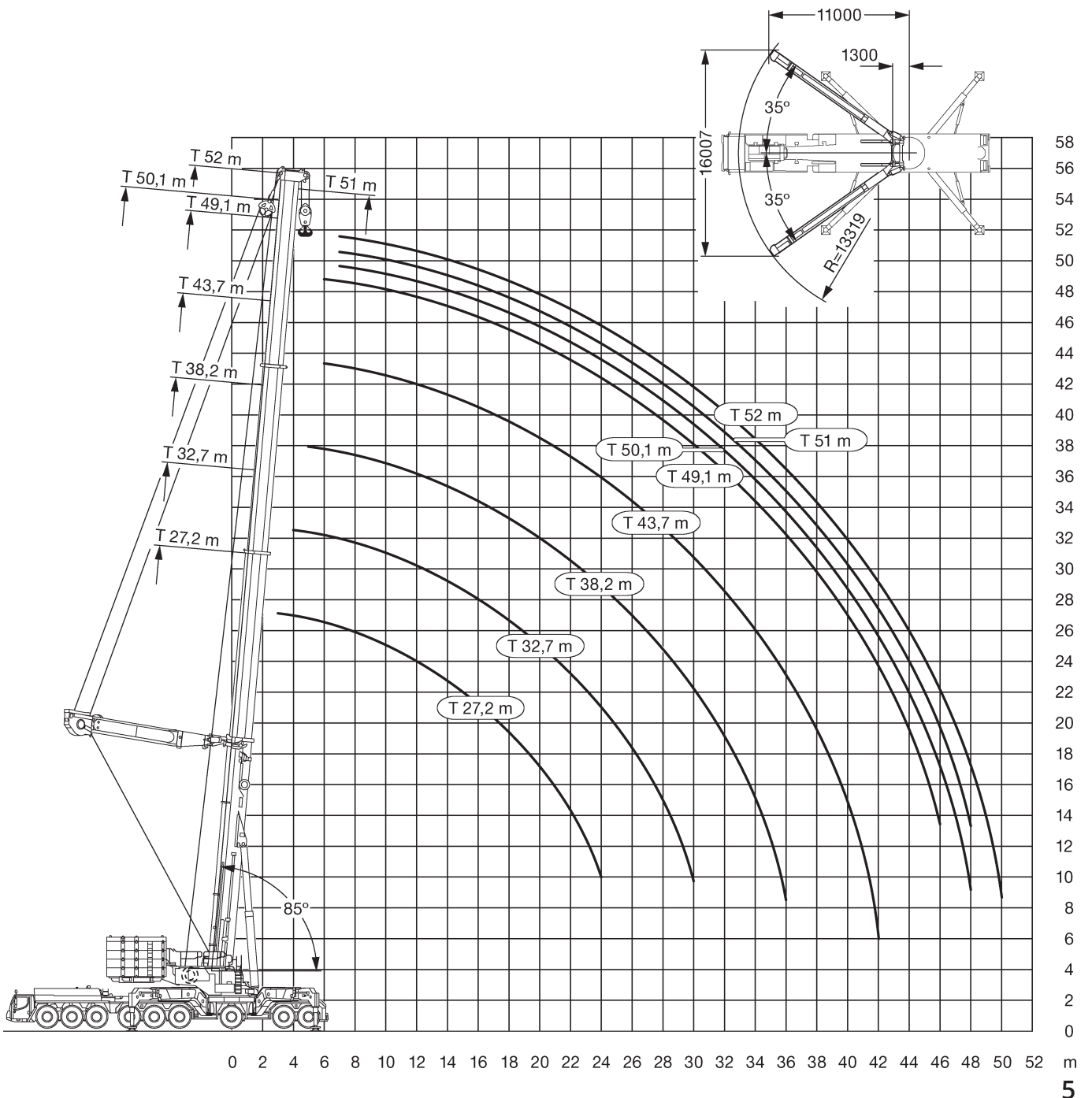



27,2-52m



204t





12x12m



360°



13000

 27,2	32,7	38,2	43,7	49,1	50,1	51	52		
3	268,9							3	
3,5	268,9							3,5	
4	268,9	268,4						4	
4,5	268,9	267,7	255,4					4,5	
5	268,9	267	260,7					5	
6	268,9	264,3	251,9	238,6	223	217,6		6	
7	255,4	255,5	243,3	230	212,6	209,1	205,5	201,7	7
8	233,5	234,4	230,1	220,8	201,9	199,1	196	192,6	8
9	214,7	215,8	213,7	207,4	191,2	189,1	186,5	183,6	9
10	198,7	199,6	199	193,4	180,6	178,9	176,8	174,5	10
11	184,4	185,5	185,6	181,2	170	168,7	167,1	165,2	11
12	171,8	173,2	173,2	170,3	159,3	158,5	157,3	155,9	12
14	150,9	152,3	152,5	151,6	139,9	138,7	138	137,3	14
16	133,8	135,4	135,7	135,8	126,9	126,1	125,2	124	16
18	119,8	121,4	121,6	121,9	113,8	113,6	113,3	112,4	18
20	107,9	109,6	110	110,2	102,5	102,2	102,1	101,2	20
22	96,5	98,8	99,4	99,7	94,3	93,8	93,5	92,4	22
24	86,1	88,5	89,3	89,6	86,2	86,1	86	85,3	24
26		79,9	80,6	81	78	78,3	78,6	78,2	26
28		72,5	73,2	73,6	71	70,7	71,1	71,2	28
30		62,9	66,9	67,2	66	65,9	65,8	65,3	30
32			61,3	61,6	61	61,1	61,2	60,9	32
34			56,3	56,7	56,1	56,3	56,6	56,4	34
36			43,3	52,4	52	51,8	52,1	52	36
38				48,5	48,3	48,5	48,6	48,3	38
40				44,2	44,9	45	45,2	45,1	40
42				27,7	41,7	41,9	42	42	42
44					38,9	39,1	39,2	39,1	44
46					32,3	35,7	36,6	36,5	46
48						24,4	29,6	32,7	48
50								21,6	50

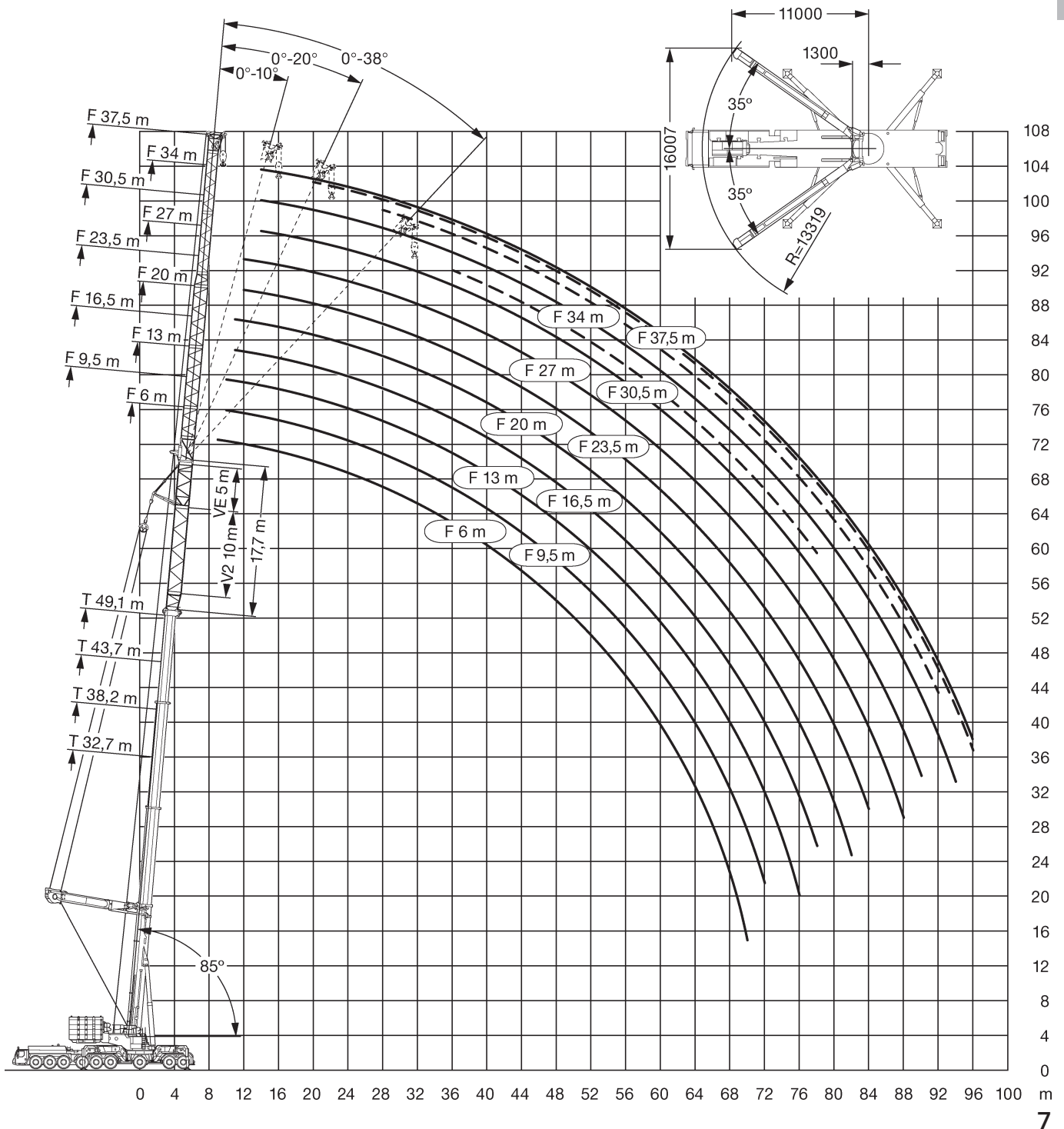



43,7m\*

TYV2ENZF



6-37,5m

0°



204t



12x12m



360°



13000

↙ m	43,7*										↘ m
	6	9,5	13	16,5	20	23,5	27	30,5	34	37,5	
9	104,4	102,3									9
10	103,2	101,6	87,2	71,7							10
11	102	100,5	84,7	69,4	58,7	50,5					11
12	100,8	99,3	82,1	67,1	56,9	49	42,5	37,6			12
14	98,5	96,4	77,5	62,5	53,2	45,9	39,9	35,4	31,3	27,7	14
16	96,3	93	73,7	58,3	50,3	43,2	37,3	33,2	29,4	26,1	16
18	93,7	89,5	69,9	54,2	47,6	41	35,5	31,4	27,7	24,5	18
20	90,1	85,2	66,5	50,3	44,9	38,7	33,6	29,8	26,3	23,3	20
22	86,5	80,4	63,8	47,4	42,7	36,6	31,7	28,2	24,9	22,1	22
24	79,8	75,5	61	44,7	40,8	35	30,1	26,6	23,5	20,9	24
26	72,8	71	58,3	42	38,9	33,4	28,8	25,5	22,4	19,8	26
28	66,6	66	55,8	39,6	37,1	31,9	27,5	24,4	21,4	18,9	28
30	61,2	60,7	53,9	37,7	35,6	30,4	26,2	23,2	20,5	18,1	30
32	56,4	56	52	36	34,2	29,1	25	22,1	19,5	17,3	32
34	52,1	51,8	50	34,3	33	28,1	24	21,2	18,6	16,5	34
36	48,2	48	47,6	32,6	31,7	27,1	23,2	20,4	17,8	15,8	36
38	44,7	44,5	44,4	31	30,5	26,1	22,3	19,7	17,2	15,1	38
40	41,5	41,4	41,3	29,5	29,3	25	21,5	18,9	16,6	14,6	40
42	38,6	38,5	38,5	28,4	28,2	24	20,6	18,2	15,9	14	42
44	35,9	35,9	36	27,3	27,3	23,2	19,8	17,5	15,3	13,5	44
46	33,5	33,5	33,6	26,2	26,4	22,4	19,1	16,7	14,7	12,9	46
48	31,2	31,3	31,4	25,1	25,6	21,7	18,5	16,2	14,1	12,4	48
50	29	29,2	29,3	24,1	24,7	21	17,9	15,7	13,6	11,9	50
52	27	27,3	27,5	23,2	23,8	20,3	17,3	15,2	13,2	11,5	52
54	25	25,5	25,7	22,4	22,9	19,6	16,7	14,7	12,8	11,1	54
56	23,3	23,7	24	21,6	22,2	19	16,1	14,2	12,3	10,8	56
58	21,6	22,1	22,5	20,8	21,5	18,5	15,6	13,7	11,9	10,4	58
60	20,1	20,5	21	19,9	20,7	17,9	15,2	13,3	11,5	10,1	60
62	17,4	19,1	19,6	19,3	20	17,4	14,8	12,9	11,1	9,7	62
64	12	17,8	18,3	18,7	19	16,9	14,3	12,5	10,8	9,4	64
66		14,2	17	17,6	17,8	16,4	13,9	12,1	10,5	9,1	66
68		8,5	15,2	16,4	16,7	16	13,4	11,7	10,1	8,8	68
70			11,2	15,3	15,6	15,6	13,1	11,3	9,8	8,5	70
72				12,8	14,6	15,1	12,8	11	9,5	8,3	72
74				8,7	13,4	14,1	12,5	10,7	9,2	8	74
76					10,3	13,2	12,2	10,5	8,9	7,7	76
78					6,1	11,4	11,8	10,2	8,7	7,5	78
80						8,3	11,5	9,9	8,4	7,3	80
82						3,8	9,1	9,7	8,2	7,1	82
84							6	9,4	8	6,9	84
86								7,3	7,8	6,7	86
88								4,1	7,5	6,5	88
90									5,3	6,3	90
92										6,1	92
94										3,7	94

\* +2,7 m Adapter und 15 m Auslegerverlängerung





43,7m\*

TYV2ENZF



6-37,5m

10°



204t



12x12m



360°



13000

↙	43,7*										↘
	6	9,5	13	16,5	20	23,5	27	30,5	34	37,5	
10	91,2										10
11	89,8	84,3									11
12	87,9	81,8	64,8								12
14	84	76,9	62,1	45,1	41,7						14
16	80,1	72,9	59,7	42,5	39,9	33,9	29,2				16
18	76,2	68,9	57,4	40,4	38,2	32,3	27,9	24,8			18
20	73,1	65,6	55,3	38,3	36,7	31	26,7	23,7	20,9	18,5	20
22	70,6	62,5	53,3	36,5	35,2	29,8	25,6	22,7	19,9	17,7	22
24	68,1	59,5	51,5	34,9	33,9	28,6	24,6	21,8	19,2	16,9	24
26	65,6	56,9	49,6	33,3	32,7	27,6	23,6	20,9	18,4	16,3	26
28	63,6	54,7	48	31,8	31,5	26,6	22,8	20,1	17,6	15,6	28
30	61	52,5	46,5	30,6	30,3	25,6	22	19,4	17	15	30
32	57	50,3	45,1	29,5	29,4	24,7	21,2	18,7	16,4	14,4	32
34	52,7	48,1	43,6	28,4	28,5	24	20,4	18	15,8	13,9	34
36	48,8	46,4	42,2	27,3	27,5	23,2	19,8	17,4	15,2	13,4	36
38	45,2	44,6	41,1	26,2	26,6	22,5	19,2	16,9	14,7	12,9	38
40	42	42,1	40	25,3	25,7	21,7	18,6	16,4	14,2	12,5	40
42	39	39,2	38,7	24,4	24,9	21	17,9	15,9	13,8	12,1	42
44	36,3	36,5	36,7	23,5	24,1	20,4	17,4	15,3	13,3	11,7	44
46	33,8	34	34,3	22,6	23,3	19,8	16,8	14,9	12,9	11,3	46
48	31,5	31,8	32,1	21,9	22,5	19,3	16,4	14,4	12,5	10,9	48
50	29,3	29,6	30	21,2	21,8	18,7	15,9	14	12,1	10,6	50
52	27,2	27,7	28	20,6	21,2	18,1	15,4	13,6	11,7	10,2	52
54	25,3	25,9	26,2	20	20,6	17,7	14,9	13,1	11,4	9,9	54
56	23,5	24,1	24,5	19,4	20	17,3	14,5	12,7	11	9,6	56
58	21,8	22,4	23	18,9	19,4	16,8	14,2	12,3	10,7	9,3	58
60	20,2	20,8	21,5	18,4	18,9	16,4	13,8	12	10,3	9	60
62	17,9	19,3	20	18	18,4	16	13,5	11,7	10	8,7	62
64		18	18,6	17,5	18	15,7	13,1	11,4	9,8	8,5	64
66			17,3	17,1	17,6	15,4	12,8	11,1	9,5	8,3	66
68			16	16,7	17,1	15,1	12,6	10,8	9,3	8	68
70				15,6	16,1	14,9	12,3	10,6	9	7,8	70
72				13,9	15	14,6	12,1	10,3	8,8	7,6	72
74					13,9	14,4	11,8	10,1	8,6	7,4	74
76						13,6	11,7	9,9	8,4	7,2	76
78						12,7	11,5	9,7	8,2	7	78
80							11,4	9,6	8	6,9	80
82							10,8	9,4	7,8	6,7	82
84								9,3	7,7	6,5	84
86								9,1	7,6	6,4	86
88									7,5	6,3	88
90										6,2	90
92										6,1	92

\* +2,7 m Adapter und 15 m Auslegerverlängerung



43,7m\*

TYV2ENZF



6-37,5m

20°



204t



12x12m



360°



13000

m	43,7*										m	
	6	9,5	13	16,5	20	23,5	27	30,5	34	37,5		
11	71,4											11
12	70,2	63,2										12
14	67,8	60,5	51,6									14
16	65,4	58	49,7	33,7								16
18	63,5	55,6	48	32,3	31,6							18
20	61,7	53,4	46,3	31	30,6	26,2						20
22	59,9	51,3	44,8	29,8	29,5	25,3	21,7	18,7				22
24	58,1	49,3	43,4	28,7	28,5	24,5	20,9	18,1	15,8			24
26	56,6	47,6	42,1	27,7	27,6	23,7	20,3	17,5	15,3	13,9		26
28	55,4	45,9	41	26,7	26,7	23	19,6	17	14,8	13,5		28
30	54	44,3	39,9	25,8	25,9	22,2	19	16,5	14,3	13		30
32	52,3	42,7	38,8	24,9	25,1	21,5	18,4	15,9	13,8	12,6		32
34	50,6	41,5	37,7	24	24,4	20,9	17,8	15,4	13,4	12,2		34
36	48,7	40,3	36,9	23,2	23,6	20,3	17,3	14,9	13	11,8		36
38	45,6	39,1	36,1	22,5	22,8	19,8	16,8	14,5	12,6	11,5		38
40	42,3	37,9	35,3	21,8	22,2	19,2	16,3	14,1	12,2	11,1		40
42	39,4	37	34,4	21,2	21,6	18,7	15,9	13,7	11,9	10,8		42
44	36,6	36,1	33,8	20,6	21	18,2	15,4	13,3	11,5	10,4		44
46	34,1	34,5	33,2	20,1	20,4	17,8	15	12,9	11,1	10,1		46
48	31,7	32,2	32,3	19,6	19,9	17,4	14,7	12,5	10,8	9,8		48
50	29,5	30,1	30,6	19,1	19,4	17	14,3	12,2	10,5	9,5		50
52	27,4	28,1	28,6	18,6	19	16,6	13,9	11,9	10,2	9,2		52
54	25,4	26,2	26,7	18,2	18,6	16,3	13,6	11,6	10	9		54
56	23,6	24,3	25	17,9	18,2	16	13,4	11,3	9,7	8,7		56
58		22,6	23,4	17,5	17,8	15,7	13,1	11,1	9,4	8,5		58
60		21	21,8	17,2	17,5	15,4	12,8	10,9	9,2	8,2		60
62			20,2	16,9	17,2	15,2	12,6	10,6	9	8		62
64			18,8	16,7	16,9	15	12,4	10,4	8,8	7,8		64
66				16,4	16,6	14,8	12,2	10,2	8,6	7,6		66
68					16,4	14,6	12	10	8,4	7,5		68
70					16,2	14,5	11,8	9,9	8,2	7,3		70
72						14,3	11,7	9,7	8,1	7,1		72
74						14,2	11,5	9,5	8	7		74
76							11,4	9,4	7,8	6,8		76
78								9,3	7,7	6,7		78
80								9,3	7,6	6,6		80
82									7,5	6,5		82
84									7,5	6,4		84
86										6,3		86
88										6,3		88

\* +2,7 m Adapter und 15 m Auslegerverlängerung



43,7m\*

TYV2ENZF



6-37,5m

38°



204t



12x12m



360°



13000

Auslegerhöhe [m]	43,7*										Auslegerhöhe [m]	
	6	9,5	13	16,5	20	23,5	27	30,5	34	37,5		
12	54,1											12
14	52,4	42,8										14
16	50,9	41,6										16
18	49,6	40,5	33,6									18
20	48,4	39,5	32,9	22,6								20
22	47,2	38,5	32,2	22	21,3							22
24	46,1	37,6	31,5	21,4	20,8							24
26	45,2	36,8	30,9	20,9	20,3	17,2						26
28	44,2	36	30,4	20,4	19,9	16,8	14,3					28
30	43,4	35,3	29,8	19,9	19,4	16,4	13,9	12,5				30
32	42,7	34,7	29,4	19,5	19	16	13,6	12,1				32
34	41,9	34,1	29	19,1	18,7	15,7	13,3	11,8	10,2			34
36	41,3	33,5	28,6	18,7	18,3	15,4	13	11,5	9,9	8,7		36
38	40,7	33	28,2	18,3	18	15	12,7	11,3	9,7	8,5		38
40	40,2	32,5	27,9	18	17,7	14,8	12,4	11	9,4	8,2		40
42	39,6	32,1	27,6	17,7	17,4	14,5	12,2	10,8	9,2	8		42
44	39	31,7	27,4	17,4	17,2	14,3	12	10,5	9	7,8		44
46		31,4	27,2	17,2	17	14,1	11,8	10,3	8,8	7,6		46
48		31,2	27	17	16,7	13,9	11,6	10,1	8,6	7,4		48
50			26,9	16,8	16,6	13,7	11,4	9,9	8,4	7,3		50
52			26,8	16,6	16,4	13,5	11,2	9,8	8,3	7,1		52
54				16,5	16,3	13,4	11	9,6	8,1	6,9		54
56					16,1	13,2	10,9	9,5	8	6,8		56
58					16,1	13,1	10,8	9,3	7,8	6,7		58
60						13	10,7	9,2	7,7	6,5		60
62							12,9	10,6	9,1	7,6	6,4	62
64								10,5	9	7,5	6,3	64
66									8,9	7,4	6,2	66
68									8,9	7,3	6,1	68
70										7,2	6,1	70
72										7,2	6	72
74											5,9	74
76											5,9	76

\* +2,7 m Adapter und 15 m Auslegerverlängerung



49,1m\*

TYV2ENZF



6-37,5m

0°



204t



12x12m



360°



13000

↙ m	49,1*										↘ m
	6	9,5	13	16,5	20	23,5	27	30,5	34	37,5	
9	102,5										9
10	102,6	100,1	85								10
11	101,5	99,3	83,9	68,6	57,8						11
12	100,5	98,5	81,7	66,5	56,4	48,5	42				12
14	97	96,3	77,3	62,3	53,1	45,8	39,6	35,1	30,9	27,7	14
16	91,8	91	73,8	58,4	50,1	43,1	37,3	33,1	29,2	26,3	16
18	86,7	85,4	70,4	54,8	47,8	41	35,4	31,3	27,5	24,8	18
20	81	79,9	67,1	51,2	45,4	39	33,7	29,8	26,2	23,6	20
22	74,8	74,3	64,2	47,9	43,1	37	32	28,4	25	22,5	22
24	68,6	68,8	61,8	45,5	41,2	35,2	30,3	26,9	23,7	21,4	24
26	63	63,2	59,4	43,1	39,5	33,8	29	25,6	22,5	20,3	26
28	58,3	58,4	56,9	40,7	37,9	32,4	27,8	24,6	21,5	19,3	28
30	54,4	54,4	54,1	38,6	36,2	31	26,7	23,6	20,7	18,6	30
32	50,5	50,8	50,9	36,9	34,8	29,7	25,5	22,6	19,8	17,8	32
34	46,6	47,2	47,7	35,3	33,6	28,5	24,5	21,6	18,9	17	34
36	42,8	43,6	44,4	33,8	32,5	27,6	23,6	20,8	18,2	16,2	36
38	39,8	40,1	41,2	32,3	31,3	26,7	22,8	20	17,4	15,6	38
40	37,3	37,5	37,9	30,8	30,2	25,7	22	19,3	16,8	15	40
42	34,8	35,2	35,6	29,3	29,1	24,8	21,2	18,7	16,3	14,5	42
44	32,2	32,8	33,5	28,4	28	23,9	20,4	18	15,7	14	44
46	29,8	30,5	31,3	27,4	27,2	23	19,6	17,3	15,1	13,5	46
48	27,7	28,3	29,2	26,4	26,4	22,4	19	16,7	14,5	12,9	48
50	26	26,3	27	25,5	25,6	21,8	18,4	16,1	14	12,4	50
52	24,2	24,7	25,1	24,5	24,7	21,1	17,9	15,6	13,5	11,9	52
54	22,4	23,1	23,6	23,5	23,9	20,5	17,4	15,2	13,1	11,5	54
56	20,7	21,5	22,2	22,2	23	19,9	16,9	14,7	12,7	11,2	56
58	19,3	19,9	20,7	21	21,5	19,2	16,3	14,3	12,3	10,9	58
60	18	18,5	19,2	19,7	20,1	18,5	15,8	13,8	12	10,5	60
62	16,7	17,3	17,8	18,5	18,8	17,9	15,4	13,4	11,6	10,2	62
64	15,4	16,1	16,6	17,3	17,6	17,2	15	13	11,2	9,8	64
66	14,3	14,9	15,5	16,1	16,4	16,5	14,6	12,7	10,9	9,5	66
68	11,3	13,7	14,3	15,1	15,3	15,7	14,2	12,3	10,6	9,2	68
70	5,8	12,3	13,2	14	14,3	14,7	13,8	12	10,3	8,9	70
72		8,4	12,2	13	13,3	13,8	13,4	11,6	10	8,7	72
74			9,8	12	12,4	12,8	12,8	11,3	9,7	8,4	74
76			5,8	10,7	11,5	11,9	11,9	10,9	9,4	8,2	76
78				7,7	10,5	11,1	11,1	10,5	9,1	7,9	78
80					8,5	10,3	10,3	10,1	8,8	7,7	80
82					5,5	9,2	9,6	9,7	8,6	7,5	82
84						6,8	8,8	9,2	8,4	7,3	84
86							7,2	8,5	8,2	7,1	86
88							4,8	7,5	7,8	6,9	88
90								5,7	7,2	6,7	90
92									5,9	6,5	92
94									3,9	6	94
96										4,6	96

\* +2,7 m Adapter und 15 m Auslegerverlängerung



49,1m\*

TYV2ENZF



6-37,5m

10°



204t



12x12m



360°



13000

Höhe	49,1*										
	6	9,5	13	16,5	20	23,5	27	30,5	34	37,5	Höhe
10	91,4										
11	90,2										11
12	88,9	81,2									12
14	85,9	76,8	62	45							14
16	82,2	73	59,5	42,6	39,8	33,7					16
18	78,6	69,5	57,5	40,5	38,1	32,3	27,8	24,6			18
20	75	66,1	55,5	38,7	36,7	31	26,6	23,7	20,8	18,2	20
22	72,5	63,3	53,7	36,8	35,4	29,9	25,6	22,7	19,9	17,6	22
24	68,9	60,6	52	35,3	34,1	28,8	24,7	21,8	19,1	16,9	24
26	64,5	57,9	50,4	33,9	32,9	27,7	23,7	21	18,4	16,2	26
28	60,1	55,3	48,8	32,5	31,9	26,8	22,9	20,2	17,7	15,6	28
30	55,7	52,6	47,4	31,1	30,8	25,9	22,1	19,5	17	15	30
32	51,4	49,9	46,1	30,1	29,8	25	21,4	18,9	16,5	14,5	32
34	47,4	47,2	44,8	29,1	28,9	24,2	20,7	18,3	15,9	14	34
36	44	44,5	43,5	28,1	28,1	23,6	20	17,6	15,4	13,5	36
38	41,1	41,8	42	27	27,3	22,9	19,4	17,1	14,8	13	38
40	38,1	39,1	40	26,1	26,5	22,3	18,9	16,6	14,3	12,6	40
42	35,2	36,4	37,5	25,2	25,7	21,6	18,4	16,1	13,9	12,2	42
44	32,7	33,7	35	24,4	24,9	21	17,8	15,7	13,5	11,8	44
46	30,6	31,2	32,6	23,7	24,2	20,4	17,3	15,2	13,1	11,5	46
48	28,5	29,3	30,3	22,9	23,5	19,9	16,8	14,7	12,7	11,1	48
50	26,5	27,4	28,3	22,2	22,8	19,3	16,4	14,3	12,3	10,8	50
52	24,5	25,5	26,5	21,5	22,1	18,8	15,9	13,9	12	10,4	52
54	22,8	23,7	24,7	20,9	21,4	18,3	15,5	13,6	11,7	10,1	54
56	21,3	22	23,1	20,4	20,9	17,8	15,1	13,2	11,3	9,8	56
58	19,8	20,6	21,5	19,8	20,4	17,4	14,6	12,8	11	9,6	58
60	18,3	19,2	20,1	19,2	19,9	17	14,3	12,5	10,7	9,3	60
62	17	17,8	18,7	18,5	19,3	16,7	14	12,1	10,4	9,1	62
64	15,8	16,4	17,4	17,5	18,3	16,3	13,6	11,8	10,1	8,8	64
66	14,6	15,3	16,1	16,6	17,1	15,9	13,3	11,6	9,9	8,5	66
68		14,1	15	15,6	15,9	15,4	13	11,3	9,6	8,3	68
70		12,8	13,9	14,5	14,8	14,8	12,7	11	9,4	8,1	70
72			12,8	13,5	13,8	14,2	12,5	10,7	9,2	7,9	72
74				12,5	12,8	13,4	12,3	10,5	8,9	7,7	74
76				11,5	11,9	12,5	12	10,3	8,7	7,5	76
78					11	11,6	11,7	10,1	8,5	7,3	78
80					9,7	10,7	10,9	9,9	8,3	7,1	80
82						9,9	10,1	9,7	8,2	7	82
84						8,2	9,3	9,4	8	6,8	84
86							8,4	9	7,8	6,7	86
88								8,2	7,7	6,5	88
90								7,2	7,5	6,4	90
92									7	6,3	92
94									5,5	6,2	94
96										5,9	96

\* +2,7 m Adapter und 15 m Auslegerverlängerung



49,1m\*

TYV2ENZF



6-37,5m

20°



204t



12x12m



360°



13000

m	49,1*										m
	6	9,5	13	16,5	20	23,5	27	30,5	34	37,5	
11	72,1										11
12	71										12
14	68,8	60,4									14
16	66,7	58	50	33,6							16
18	64,6	55,9	48,3	32,3	31,5						18
20	62,9	53,8	46,8	31,1	30,5	26,1					20
22	61,2	52	45,3	30	29,6	25,3	21,6				22
24	59,6	50,2	44	29	28,8	24,5	20,9	18,1			24
26	57,9	48,5	42,7	28,1	27,9	23,8	20,3	17,5	15,2		26
28	56,3	47	41,4	27,2	27,1	23,1	19,7	17	14,7	13,4	28
30	54,6	45,5	40,4	26,3	26,3	22,5	19,1	16,5	14,3	13	30
32	51,9	44	39,4	25,5	25,5	21,9	18,6	16	13,9	12,6	32
34	48,4	42,5	38,5	24,7	24,8	21,2	18,1	15,6	13,5	12,2	34
36	45	41,2	37,5	23,9	24,1	20,7	17,5	15,1	13,1	11,8	36
38	41,5	39,8	36,7	23,1	23,4	20,1	17,1	14,7	12,7	11,5	38
40	38,5	38,5	36	22,5	22,8	19,6	16,6	14,3	12,4	11,2	40
42	36	36,9	35,2	21,9	22,1	19,1	16,2	13,9	12	10,9	42
44	33,5	34,9	34,4	21,3	21,6	18,6	15,8	13,6	11,7	10,6	44
46	31	32,7	33,1	20,7	21	18,2	15,3	13,2	11,4	10,3	46
48	28,8	30,4	31,1	20,2	20,5	17,8	15	12,8	11	10	48
50	26,9	28,2	29	19,7	20	17,4	14,7	12,5	10,7	9,7	50
52	25,1	26,3	27,1	19,3	19,5	17,1	14,3	12,2	10,4	9,4	52
54	23,3	24,5	25,3	18,8	19,1	16,7	14	11,9	10,2	9,2	54
56	21,6	22,8	23,6	18,4	18,7	16,4	13,7	11,6	9,9	8,9	56
58	20,1	21,1	22	18,1	18,3	16,1	13,4	11,4	9,7	8,7	58
60	18,6	19,6	20,5	17,7	18	15,8	13,2	11,1	9,4	8,5	60
62	17,2	18,3	19,1	17,4	17,7	15,5	12,9	10,9	9,2	8,3	62
64		16,9	17,8	17,1	17,4	15,3	12,7	10,7	9	8	64
66			16,5	16,5	17,1	15,1	12,4	10,5	8,8	7,9	66
68			15,3	15,8	16,4	14,9	12,2	10,3	8,7	7,7	68
70				14,9	15,3	14,7	12,1	10,1	8,5	7,5	70
72				13,8	14,2	14,4	11,9	9,9	8,3	7,4	72
74					13,2	13,8	11,7	9,8	8,2	7,2	74
76						12,9	11,6	9,6	8	7	76
78						12	11,5	9,5	7,9	6,9	78
80							11,3	9,4	7,8	6,8	80
82							10,5	9,3	7,7	6,7	82
84								9,2	7,6	6,6	84
86								9,2	7,5	6,5	86
88									7,4	6,4	88
90										6,3	90
92										6,2	92

\* +2,7 m Adapter und 15 m Auslegerverlängerung



49,1m\*

TYV2ENZF



6-37,5m

38°



204t



12x12m



360°



13000

Höhe (m)	49,1*										Höhe (m)	
	6	9,5	13	16,5	20	23,5	27	30,5	34	37,5		
14	52,8											14
16	51,4	41,8										16
18	50,1	40,8	33,7									18
20	48,9	39,8	33	22,7								20
22	47,9	38,9	32,3	22,1								22
24	46,8	38	31,7	21,6	20,9							24
26	45,8	37,2	31,1	21,1	20,4	17,2						26
28	45	36,4	30,6	20,6	20	16,8	14,3					28
30	44,2	35,7	30,1	20,1	19,6	16,5	14					30
32	43,4	35,1	29,6	19,7	19,2	16,1	13,7	12,2				32
34	42,7	34,5	29,2	19,3	18,9	15,8	13,4	11,9	10,2			34
36	42	34	28,8	19	18,5	15,5	13,1	11,6	10	8,7		36
38	40,9	33,5	28,5	18,6	18,2	15,2	12,8	11,4	9,7	8,5		38
40	38,9	33	28,1	18,3	17,9	14,9	12,5	11,1	9,5	8,3		40
42	36,6	32,6	27,8	18	17,6	14,7	12,3	10,9	9,3	8,1		42
44	34,2	32,2	27,6	17,8	17,4	14,4	12,1	10,7	9,1	7,9		44
46	31,9	31,8	27,3	17,5	17,1	14,2	11,9	10,4	8,9	7,7		46
48	29,6	30,7	27,1	17,2	16,9	14	11,7	10,3	8,7	7,5		48
50		28,9	26,9	17	16,7	13,8	11,5	10,1	8,5	7,4		50
52		27	26,4	16,8	16,5	13,6	11,3	9,9	8,4	7,2		52
54			25,7	16,6	16,4	13,5	11,2	9,7	8,2	7		54
56				16,5	16,3	13,4	11	9,6	8,1	6,9		56
58				16,4	16,1	13,2	10,9	9,4	7,9	6,8		58
60					16	13,1	10,8	9,3	7,8	6,6		60
62					16	13	10,7	9,2	7,7	6,5		62
64						12,9	10,6	9,1	7,6	6,4		64
66							10,5	9	7,5	6,3		66
68							10,4	8,9	7,4	6,2		68
70								8,8	7,3	6,1		70
72								8,8	7,2	6,1		72
74									7,2	6		74
76									7,1	5,9		76
78										5,9		78

\* +2,7 m Adapter und 15 m Auslegerverlängerung

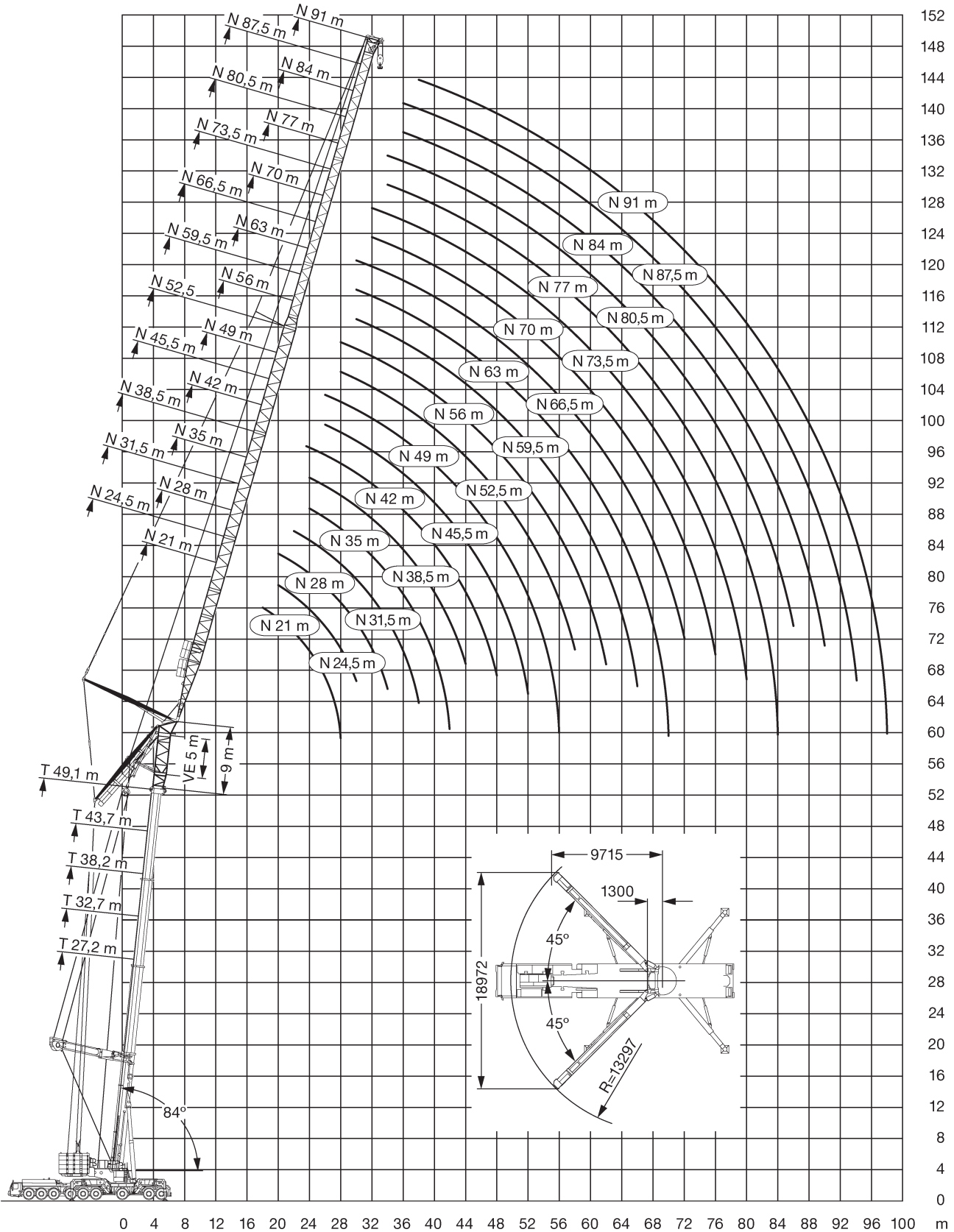





27,2m\*



21-56m



204t



12x12m



360°



13000

TYVEN 84°

Auslegerhöhe	Auslegerlänge											Auslegerhöhe
	21	24,5	28	31,5	35	27,2* 38,5	42	45,5	49	52,5	56	
14	127,3											14
16	119,4	114,7	110,5									16
18	112,1	108,4	106,6	97,5	87,5							18
20	105,2	102,5	100,7	95,3	86,5	78	69,9					20
22	98,5	96,5	94,6	92,8	84,8	77,1	70	62,1	54,8			22
24	90,6	91,3	89,5	87,3	83,3	75,8	68,9	62,4	55,2	49,7	44,4	24
26		82,4	84,4	82,7	80,2	74,6	67,9	61,7	55,6	50,1	44,6	26
28		74,8	76,8	77,2	76,5	73,7	66,9	60,8	55,3	50,3	44,8	28
30			70,2	70,5	70,5	71,1	65,7	60	54,6	50	45	30
32			64,6	64,9	64,8	65,9	63,3	59,5	54	49,4	44,9	32
34				60	59,9	60,9	60	58,5	53,4	49	44,6	34
36				55,7	55,7	56,5	56	56,1	52,2	48,6	44,2	36
38					52	52,7	52,2	52,2	50,6	48,2	43,9	38
40						49,4	48,8	48,8	48,5	47,6	43,5	40
42						46,5	45,9	45,8	45,9	46	43,2	42
44							43,3	43,1	43,2	43,6	42,3	44
46							39,8	40,7	40,7	41,1	40,6	46
48								38,5	38,5	38,8	38,4	48
50								33,4	36,5	36,8	36,4	50
52									34,6	34,9	34,4	52
54										33,1	32,7	54
56										29	31,1	56
58											29,3	58
60											24,9	60

\* +4 m Adapter und 5 m Auslegerverlängerung



27,2m\*



59,5-91m



204t



12x12m



360°



13000

TYVEN 84°

↙ m ↘	27,2*										↙ m ↘
	59,5	63	66,5	70	73,5	77	80,5	84	87,5	91	
26	39,9	35,9									26
28	40	35,9	32,4	29,3							28
30	40,1	35,9	32,4	29,3	25,8	23,5					30
32	40,3	35,9	32,4	29,2	25,7	23,5	21,2	18,9			32
34	40,3	35,9	32,4	29,2	25,7	23,4	21,3	19,1	16,4	14,9	34
36	40,1	35,9	32,4	29,2	25,6	23,4	21,3	19,3	16,2	14,9	36
38	39,8	35,9	32,4	29,2	25,6	23,3	21,1	19,2	16	14,8	38
40	39,6	35,8	32,4	29,1	25,5	23,2	20,9	19	15,8	14,6	40
42	39,3	35,2	32,3	29,1	25,5	23,1	20,7	18,8	15,6	14,4	42
44	39,2	34,6	31,9	29	25,4	23	20,6	18,6	15,4	14,2	44
46	39	34	31,5	28,8	25,2	23	20,3	18,4	15,3	14	46
48	38,8	33,5	31	28,5	25	22,8	20,1	18,2	15,1	13,9	48
50	36,7	33	30,6	28	24,7	22,7	19,9	18	14,9	13,7	50
52	34,8	32,4	30,2	27,6	24,4	22,5	19,7	17,9	14,7	13,6	52
54	33	31,8	29,7	27,2	24,1	22,3	19,4	17,7	14,6	13,4	54
56	31,4	31	29,3	26,8	23,9	22	19,2	17,5	14,4	13,2	56
58	29,9	29,4	28,7	26,4	23,6	21,8	18,8	17,2	14,2	13,1	58
60	28,5	28	27,7	26,1	23,4	21,6	18,5	17	14,1	12,9	60
62	25,9	26,8	26,4	25,7	23,1	21,3	18,2	16,7	13,9	12,8	62
64	21,6	25,6	25,2	24,8	22,9	21,1	17,9	16,4	13,7	12,7	64
66		22,7	24,1	23,7	22,8	21	17,6	16,1	13,5	12,5	66
68			22,7	22,6	22,6	20,8	17,3	15,7	13,3	12,3	68
70			19,8	21,7	21,8	20,7	17	15,4	13,2	12,2	70
72				20	20,9	20,5	16,7	15,2	13	12	72
74				17,1	19,5	19,6	16,5	14,9	12,9	11,9	74
76					17,5	18,7	16,4	14,7	12,7	11,7	76
78					14,9	17,2	16,2	14,5	12,6	11,6	78
80						15,3	16,1	14,4	12,6	11,4	80
82							15,3	14,2	12,4	11,2	82
84							13,4	14,1	12,1	11,1	84
86								13,4	11,8	11	86
88								11,5	11,6	10,8	88
90									11,4	10,8	90
92									10,1	10,8	92
94										10,2	94

\* +4 m Adapter und 5 m Auslegerverlängerung



32,7m\*



21-56m



204t



12x12m



360°



13000

TYVEN 84°

Auslegerhöhe	Reichweite											Auslegerhöhe
	21	24,5	28	31,5	35	32,7* 38,5	42	45,5	49	52,5	56	
16	117,6	112,8										16
18	110,4	106,5	104,8	96,2								18
20	103,4	100,7	98,9	94,1	85,4	77,5						20
22	94,9	95,1	93,6	91	83,7	76,1	69	62,5				22
24	87,7	87,9	87,1	86,5	82,3	74,9	68,1	61,9	55,8	51,4		24
26	82,1	81,4	81,1	80,7	79,6	73,9	67,1	61	55,6	50,9	46,2	26
28		76	75,5	75,5	74,7	72,8	66,2	60,2	54,9	50,2	45,8	28
30			70,9	70,7	70,2	70,4	65,3	59,5	54,2	49,6	45,2	30
32			67,1	66,3	66,1	67,1	63,7	58,9	53,6	49,1	44,7	32
34				62,2	62,2	62,9	61	58,4	53	48,6	44,2	34
36				57,8	57,7	58,3	57,4	57,3	52,1	48,3	43,9	36
38					53,7	54,3	53,8	53,7	50,6	48	43,6	38
40					50,3	50,8	50,5	50,1	48,8	47,3	43,3	40
42						47,7	47,5	47	46,7	46,2	42,8	42
44							44,7	44,1	44	44,4	42,1	44
46							42,2	41,6	41,4	41,8	41,4	46
48								39,3	39,2	39,5	39,1	48
50								37,2	37,1	37,4	37	50
52									35,2	35,5	35	52
54									32,3	33,7	33,2	54
56										31,9	31,6	56
58											30,1	58
60											27,8	60

\* +4 m Adapter und 5 m Auslegerverlängerung



32,7m\*



59,5-91m



204t



12x12m



360°



13000

TYVEN 84°

↙ m ↘	32,7*										↙ m ↘
	59,5	63	66,5	70	73,5	77	80,5	84	87,5	91	
26	41,1										26
28	41,5	36,8	32,8								28
30	41,2	37,3	33,2	29,6	25,9						30
32	40,7	37	33,5	29,9	26,1	23,6	21,3				32
34	40,3	36,7	33,5	30,1	26,3	23,7	21,4	19,2	16,5		34
36	39,9	36,3	33,2	30,2	26,4	23,8	21,5	19,3	16,4	14,9	36
38	39,6	36	32,8	29,9	26,4	23,9	21,5	19,3	16,3	14,9	38
40	39,3	35,7	32,6	29,7	26,3	23,9	21,5	19,3	16,2	14,8	40
42	39	35	32,3	29,4	26	23,8	21,5	19,3	16,1	14,7	42
44	38,9	34,4	31,8	29,1	25,7	23,6	21,3	19,3	16	14,6	44
46	38,8	33,8	31,3	28,7	25,3	23,3	21	19,1	15,9	14,5	46
48	38,7	33,3	30,8	28,3	25	23,1	20,6	18,9	15,6	14,4	48
50	37,4	32,8	30,3	27,9	24,6	22,8	20,2	18,5	15,4	14,2	50
52	35,4	32,3	29,9	27,4	24,3	22,5	19,9	18,2	15,1	14	52
54	33,6	31,8	29,5	27	24	22,2	19,5	17,9	14,9	13,8	54
56	31,9	31,1	29,2	26,6	23,7	21,9	19,1	17,6	14,6	13,6	56
58	30,3	29,9	28,7	26,3	23,5	21,7	18,8	17,2	14,3	13,3	58
60	28,9	28,5	28,2	25,9	23,2	21,4	18,4	16,9	14,1	13,1	60
62	27,6	27,1	26,8	25,6	23	21,2	18,1	16,6	13,9	12,9	62
64	24,1	25,9	25,6	25,1	22,8	21	17,8	16,3	13,7	12,7	64
66		24,7	24,4	24	22,6	20,9	17,5	16	13,5	12,5	66
68		20,8	23,4	23	22,5	20,7	17,2	15,7	13,3	12,3	68
70			21,7	22	22,1	20,6	16,9	15,4	13,1	12,1	70
72				21	21,2	20,4	16,7	15,1	12,9	12	72
74				19	20,3	19,9	16,5	14,9	12,8	11,8	74
76					18,9	19	16,3	14,6	12,7	11,7	76
78					16,4	18,2	16,1	14,4	12,6	11,5	78
80						16,6	16	14,3	12,5	11,4	80
82						14,2	16	14,1	12,4	11,2	82
84							14,7	14	12,1	11	84
86								13,9	11,8	10,9	86
88								12,7	11,6	10,8	88
90									11,5	10,7	90
92									11	10,7	92
94										10,7	94
96										9,6	96

\* +4 m Adapter und 5 m Auslegerverlängerung



38,2m\*



21-56m



204t



12x12m





360°



13000

TYVEN 84°

	21	24,5	28	31,5	35	38,2* 38,5	42	45,5	49	52,5	56	
16	115,1											16
18	108,1	103,9	102,3									18
20	100,8	98,3	96,6	92,5	83,8							20
22	93	93,1	91,4	88,2	82,4	74,7	67,9					22
24	86,2	86,2	85,1	83,8	80,5	73,6	67	60,9	55			24
26	80,1	80,3	79,4	79,7	76,8	72,6	66,1	60,1	54,7	50	45,6	26
28		74,8	74,4	74,7	73,3	71,6	65,2	59,3	54	49,4	45	28
30		70,3	69,7	70,2	70,1	69	64,5	58,6	53,4	48,8	44,6	30
32			65,5	66,3	66,4	65,3	63,4	58	52,8	48,3	44,1	32
34				62,6	62,8	61,9	60,8	57,6	52,3	47,9	43,7	34
36				59,5	59,5	58,8	58,3	56,3	51,7	47,5	43,3	36
38					55,2	56	54,9	53,9	50,6	47,3	43	38
40					51,6	52,3	51,6	51,3	49,2	46,9	42,7	40
42						49	48,5	48	47,3	46,1	42,4	42
44						46,1	45,7	45,2	45,1	45,1	41,8	44
46							43,1	42,5	42,5	42,9	41	46
48								40,2	40,1	40,5	39,8	48
50								38	37,9	38,3	37,6	50
52									35,9	36,3	35,6	52
54									34,1	34,4	33,8	54
56										32,6	32,1	56
58										29,6	30,5	58
60											29,1	60

\* +4 m Adapter und 5 m Auslegerverlängerung



38,2m\*



59,5-91m



204t



12x12m

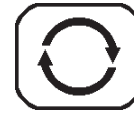

360°



13000

TYVEN 84°

↙ m ↘	38,2*										↙ m ↘
	59,5	63	66,5	70	73,5	77	80,5	84	87,5	91	
28	41	36,6									28
30	40,6	37	33	28,9							30
32	40,2	36,6	33,4	29,6	25,7	22,9					32
34	39,8	36,2	33,1	30,1	26	23,3	20,7	18,3			34
36	39,4	35,9	32,8	29,9	26,5	23,7	21	18,7	16	14,2	36
38	39,1	35,5	32,5	29,6	26,3	24,1	21,2	18,9	16,1	14,5	38
40	38,8	35,2	32,2	29,3	26	23,9	21,5	19,1	16,2	14,6	40
42	38,6	34,7	31,9	29	25,7	23,6	21,5	19,2	16,2	14,6	42
44	38,5	34,1	31,5	28,8	25,4	23,3	21,2	19,2	16,1	14,6	44
46	38,4	33,6	31	28,5	25,1	23,1	20,8	19	15,8	14,6	46
48	38,3	33	30,5	28	24,8	22,9	20,4	18,7	15,6	14,4	48
50	37,8	32,5	30,1	27,6	24,4	22,6	20,1	18,4	15,3	14,2	50
52	36	32,1	29,7	27,2	24,1	22,3	19,7	18,1	15	13,9	52
54	34,2	31,6	29,3	26,8	23,8	22	19,4	17,7	14,8	13,7	54
56	32,4	31,1	28,9	26,4	23,5	21,8	19	17,4	14,5	13,5	56
58	30,8	30,4	28,6	26,1	23,3	21,5	18,7	17,1	14,3	13,2	58
60	29,4	28,9	28,2	25,7	23,1	21,3	18,3	16,8	14	13	60
62	28	27,6	27,2	25,4	22,8	21,1	18	16,5	13,8	12,8	62
64	26,2	26,3	26	25,1	22,6	20,9	17,7	16,2	13,6	12,6	64
66		25,1	24,8	24,4	22,5	20,7	17,4	15,9	13,4	12,4	66
68		22,9	23,7	23,3	22,4	20,5	17,1	15,6	13,2	12,2	68
70			22,7	22,3	22,3	20,4	16,9	15,3	13	12	70
72			19,9	21,3	21,5	20,3	16,6	15	12,9	11,9	72
74				20,3	20,6	20,1	16,4	14,8	12,7	11,7	74
76					19,7	19,3	16,2	14,6	12,6	11,6	76
78					17,8	18,5	16	14,4	12,5	11,5	78
80						17,6	15,9	14,2	12,4	11,3	80
82						15,5	15,9	14,1	12,3	11,1	82
84							15,5	13,9	12,1	11	84
86							13,5	13,9	11,8	10,8	86
88								13,6	11,6	10,7	88
90									11,5	10,6	90
92									11,4	10,6	92
94										10,6	94
96										10,3	96

\* +4 m Adapter und 5 m Auslegerverlängerung



43,7m\*



21-56m



204t



12x12m



360°



13000

TYVEN 84°

↙ ↘	43,7*											↙ ↘
	21	24,5	28	31,5	35	38,5	42	45,5	49	52,5	56	
18	104,7	100,6										18
20	98,5	95,1	93,4	89,7								20
22	92,8	90	88,4	85,4	80	72,5						22
24	86,2	85,5	83,8	81,1	78,4	71,6	65	58,9				24
26	80,6	80,2	79,5	77,3	74,8	70,8	64,2	58,3	53,1	48,6		26
28		75,2	74,4	73,7	71,5	69,8	63,5	57,6	52,5	48,1	43,8	28
30		70,8	70	70,1	68,3	66,7	62,8	57	51,9	47,6	43,3	30
32			66,2	66,1	65,4	63,8	62,1	56,4	51,4	47,1	42,9	32
34			62,9	62,6	62	61,1	59,6	56	50,9	46,7	42,5	34
36				59,4	58,8	58,6	57,2	55,6	50,5	46,4	42,2	36
38					55,9	56,1	55	53,9	50,1	46,1	41,9	38
40					53,4	53,5	52,7	51,9	49,1	45,9	41,6	40
42						50,4	49,9	49,6	47,6	45,4	41,4	42
44						47,4	47	46,8	45,9	44,8	41,1	44
46							44,3	44	43,8	43,9	40,6	46
48							41,9	41,5	41,3	41,4	39,9	48
50								39,3	39	39,2	38,6	50
52									37	37,1	36,6	52
54									35	35,2	34,7	54
56										33,4	32,9	56
58										31,7	31,3	58
60											29,8	60
62											28,4	62

\* +4 m Adapter und 5 m Auslegerverlängerung



43,7m\*



59,5-91m



204t



12x12m



360°



13000

TYVEN 84°

↙ m ↘	43,7*										↙ m ↘
	59,5	63	66,5	70	73,5	77	80,5	84	87,5	91	
28	38,7										28
30	39,6	34,4	30,8	26,5							30
32	39,2	35,7	32,3	27,6	24						32
34	38,9	35,3	32,4	29	24,8	21,7	18,9				34
36	38,5	35	32,1	29,3	25,6	22,4	19,5	17	14,7		36
38	38,2	34,7	31,8	29	25,8	23	20,1	17,5	15,1	13,4	38
40	38	34,5	31,5	28,7	25,5	23,4	20,6	18	15,4	13,7	40
42	37,8	34,2	31,3	28,5	25,2	23,2	20,9	18,4	15,6	13,9	42
44	37,6	33,7	30,9	28,3	25	22,9	20,8	18,8	15,8	14	44
46	37,5	33,1	30,4	28	24,7	22,7	20,4	18,7	15,6	14,1	46
48	37,4	32,6	30	27,5	24,4	22,5	20,1	18,4	15,3	14	48
50	37,4	32,1	29,6	27,1	24,1	22,2	19,8	18,1	15,1	13,7	50
52	36,5	31,7	29,2	26,8	23,8	22	19,4	17,8	14,8	13,5	52
54	35	31,2	28,8	26,4	23,5	21,7	19,1	17,5	14,6	13,3	54
56	33,2	30,8	28,5	26	23,2	21,5	18,8	17,2	14,3	13,1	56
58	31,5	30,4	28,2	25,7	23	21,2	18,4	16,9	14,1	12,8	58
60	30	29,6	27,8	25,4	22,8	21	18,1	16,6	13,9	12,6	60
62	28,6	28,1	27,5	25,1	22,6	20,8	17,8	16,3	13,6	12,4	62
64	27,2	26,8	26,4	24,8	22,4	20,6	17,5	16	13,4	12,2	64
66		25,6	25,2	24,5	22,2	20,5	17,3	15,7	13,2	12	66
68		24,5	24	23,6	22,1	20,3	17	15,5	13	11,9	68
70			23	22,6	22	20,1	16,7	15,2	12,9	11,7	70
72			21,4	21,6	21,7	19,9	16,4	14,9	12,7	11,5	72
74				20,7	20,9	19,9	16,2	14,6	12,6	11,3	74
76				18,6	20	19,6	16	14,4	12,5	11,1	76
78					18,7	18,7	15,9	14,2	12,3	10,9	78
80						17,9	15,8	14	12,2	10,7	80
82							16,5	15,7	13,9	12,2	82
84								15,7	13,8	12,1	84
86								14,5	13,7	11,8	86
88									13,7	11,6	88
90									12,5	11,4	90
92										11,3	92
94											94
96											96

\* +4 m Adapter und 5 m Auslegerverlängerung





49,1m\*



21-56m



204t



12x12m



360°



13000

TYVEN 84°

↙	49,1*											↘
	21	24,5	28	31,5	35	38,5	42	45,5	49	52,5	56	
18	100,6											18
20	94,7	91,1	89,7									20
22	89,3	86,3	84,8	82,1								22
24	84,4	81,9	80,3	77,9	75,3	69,1	62,6					24
26	79,1	77,8	76,3	74,2	71,8	68,4	62	56,2	51,3			26
28	74,3	74,1	72,4	70,8	68,6	66,9	61,4	55,7	50,8	46,3	42,1	28
30		69,7	68,8	67,3	65,5	63,9	60,6	55,1	50,3	45,9	42	30
32			65,1	64,3	62,5	61,2	59,1	54,7	49,8	45,5	41,6	32
34			61,6	61,3	59,8	58,6	56,7	54	49,4	45,2	41,3	34
36				58,1	57,4	56,3	54,5	52,7	49,1	44,9	41	36
38				55,3	54,7	54,2	52,4	50,7	48,4	44,6	40,7	38
40					52	52,1	50,6	49	47,2	44,4	40,5	40
42					49,8	49,9	48,9	47,4	45,7	43,9	40,3	42
44						47,8	47	46	44,2	42,6	40	44
46							45	44,5	42,9	41,4	39,2	46
48							43,1	42,7	41,7	40,3	38,2	48
50								40,4	40,1	39,3	37,3	50
52								38,2	38	38,2	36,4	52
54									36	36,3	35,6	54
56									34,1	34,4	34,3	56
58										32,7	32,6	58
60											31	60
62											29,5	62

\* +4 m Adapter und 5 m Auslegerverlängerung



49,1m\*



59,5-91m



204t



12x12m



360°



13000

TYVEN 84°

↙ m ↘	49,1*										↙ m ↘
	59,5	63	66,5	70	73,5	77	80,5	84	87,5	91	
30	38,3	33,6	29								30
32	38	34,7	31,1	26,1	20,4						32
34	37,7	34,4	31,5	28	22,8	18,3	15,8				34
36	37,4	34,1	31,2	28,3	24,6	20,1	16,3	14,1	12,2		36
38	37,1	33,8	30,9	28,3	25,1	21,8	17,5	14,6	12,6	11,1	38
40	36,9	33,6	30,7	28,1	24,9	22,7	19,1	15,4	13	11,5	40
42	36,7	33,4	30,5	27,9	24,7	22,7	20,3	16,7	13,4	11,8	42
44	36,5	32,9	30,2	27,6	24,4	22,4	20,3	17,8	14,2	12,2	44
46	36,4	32,5	29,8	27,2	24,2	22,2	20	18,3	15	12,6	46
48	36,1	32	29,4	26,8	23,9	22	19,7	18	15,1	13,4	48
50	35,3	31,5	29	26,5	23,6	21,8	19,4	17,7	14,8	13,5	50
52	34,5	31,1	28,6	26,1	23,3	21,6	19,1	17,4	14,6	13,3	52
54	33,7	30,7	28,3	25,7	23,1	21,3	18,8	17,1	14,3	13,1	54
56	33	30,3	28	25,4	22,8	21,1	18,4	16,9	14,1	12,9	56
58	32,3	30	27,7	25,1	22,6	20,9	18,1	16,6	13,9	12,7	58
60	30,7	29,6	27,4	24,8	22,4	20,7	17,8	16,3	13,6	12,5	60
62	29,2	28,6	27,1	24,4	22,2	20,5	17,6	16	13,4	12,3	62
64	27,8	27,3	26,8	24,2	22	20,3	17,3	15,8	13,2	12,1	64
66	26,6	26	25,6	24	21,9	20,1	17	15,5	13	11,9	66
68		24,9	24,4	23,7	21,7	19,9	16,8	15,3	12,9	11,7	68
70		22,8	23,4	23,4	21,6	19,8	16,5	15	12,7	11,5	70
72			22,4	22,5	21,6	19,6	16,2	14,7	12,5	11,4	72
74				21,5	21,2	19,5	16	14,5	12,4	11,2	74
76				19,8	20,3	19,5	15,8	14,3	12,3	11	76
78					19,4	19	15,7	14,1	12,2	10,8	78
80					17,4	18,2	15,6	13,9	12,1	10,6	80
82						17,2	15,5	13,7	12	10,4	82
84						15	15,5	13,6	11,9	10,2	84
86							15,2	13,6	11,8	10,1	86
88								13,5	11,5	10	88
90								13,2	11,3	9,9	90
92									11,3	9,8	92
94									11,2	9,8	94
96										9,8	96
98										9,8	98

\* +4 m Adapter und 5 m Auslegerverlängerung